

FORZA RAPTOR

1500W

MANTENIMIENTO
PREVENTIVO

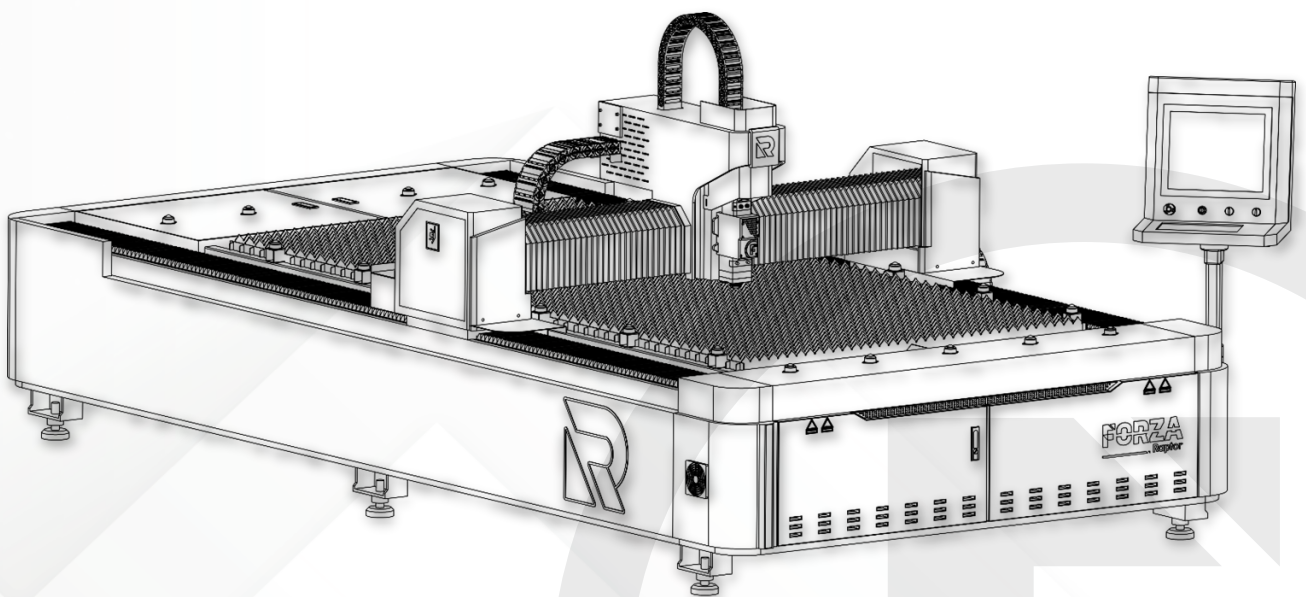

INDICACIONES GENERALES

El presente documento es una **parte extraída del MANUAL DE USUARIO** que contiene toda la información relativa al uso conforme a lo previsto en la máquina LÁSER suministrada. Toda la información de este documento se dirige a personas con conocimientos básicos sobre el manejo de máquinas controladas por software.

Se presuponen conocimientos generales sobre seguridad laboral y uso de un PC con sistema operativo Microsoft Windows®.

Lea con **atención todas las medidas de seguridad** expuestas en el documento **MANUAL DE USUARIO**, no asuma ninguna información de este documento sin haber leído completamente el documento **MANUAL DE USUARIO**.

MANTENIMIENTO PREVENTIVO

Todas las actividades de este apartado se encuentran dirigidas al operador.

Recuerde que, la estricta realización de estas actividades en los tiempos establecidos garantizará el buen rendimiento de su máquina FORZA RAPTOR.

Además, dispone completamente de la libertad de llamar a su técnico de FORZA Laser para asistencia remota en la realización de estas actividades. Recuerde que todas estas actividades son obligatorias de realizar para poder mantener la garantía de su FORZA RAPTOR.

Adicional a estas actividades recomendamos encarecidamente que contrate el servicio técnico de FORZA Laser para el mantenimiento semestral que sólo puede brindarle un especialista. Estas actividades son más delicadas y conllevan un conocimiento técnico alto, con esto asegurará el buen funcionamiento y el máximo de tiempo de vida útil de su máquina.

Consulte con su técnico de FORZA Laser los detalles de los mantenimientos especializados recomendados.

1.1. ACTIVIDADES PERMANENTES

Estas actividades deben ser realizadas siempre que la máquina se encuentre en funcionamiento o que vaya a ponerse en marcha.

El operador debe estar completamente atento al corte de la máquina, su recorrido y su desempeño de corte.

Actividad

Verificar el comportamiento del corte y los resultados

Indicador

El corte en ocasiones sale diferente (con rebabas o no corta), sin haber cambiado los parámetros

Pasos

- Revisar el lente de protección inferior.
- Cambiar por un lente nuevo en el caso de que esté sucio o con manchas (así sean mínimas)
- Llamar al soporte técnico de FORZA Laser.

Actividad

Mantener la limpieza de la máquina

Indicador

Los polvos metálicos del corte general a corto o largo plazo problemas de funcionamiento de la máquina

Pasos

- Limpiar con un paño húmedo la carcasa de la máquina y de la computadora.
- Limpiar con aire comprimido los polvos que puedes acumularse en lugares de delicado o difícil acceso.
- Vaciar los carritos de desperdicios.

1.2. ACTIVIDADES BIMESTRALES

Actividad

Recargar de aceite de lubricación

Indicador

Los polvos metálicos del corte general a corto o largo plazo problemas de funcionamiento de la máquina

Pasos

- Recargar el nivel de aceite con el aceite más ligero disponible en su lugar de trabajo

Actividad

Cambio de agua del chiller

Indicador

A los dos meses

Pasos

- Drenar el agua antigua del chiller desde la válvula inferior.
- Conseguir 4 galones de agua destilada pura y desmineralizada SIN ningún ácido.
- Rellenar con agua destilada en la boquilla del chiller hasta la marca de **NORMAL Y FULL**

Actividad

Limpieza de polvos del chiller

Indicador

A los dos meses

Pasos

- Limpiar con un paño húmedo la carcasa del chiller
- Limpiar con aire comprimido los polvos que pueden acumularse en lugares de delicado o difícil acceso.

1.3. ACTIVIDADES CADA DOS AÑOS

Estas actividades las recomendamos realizar para mantener el óptimo funcionamiento de su máquina y evitar daños en la máquina o pérdidas por paro de producción.

Actividad

Cambio del elemento en el filtro de oxígeno

Indicador

A los dos años o si existe una fisura o rotura

Pasos

- Ubicar el lugar del filtro de aire
- Conseguir 4 galones de agua destilada pura y desmineralizada SIN ningún ácido.
- En el caso de necesitarlo llamar al soporte técnico de FORZA Laser

Actividad

Cambio de los manómetros de oxígeno

Indicador

A los dos años o si existe una fisura, rotura o malfuncionamiento

Pasos

- Ubicar los manómetros de la válvula de oxígeno
- Cambiar el o los manómetros
- En el caso de necesitarlo llamar al soporte técnico de FORZA Laser

Actividad

Cambio de los manómetros de nitrógeno

Indicador

A los dos años o si existe una fisura, rotura o malfuncionamiento

Pasos

- Ubicar los manómetros de la válvula de nitrógeno
- Cambiar el o los manómetros
- En el caso de necesitarlo llamar al soporte técnico de FORZA Laser

Actividad

Cambio de las mangueras neumáticas

Indicador

A los dos años o si existe una fisura o rotura

Pasos

- Llamar al soporte técnico de FORZA Laser